



**SENSOR DE PRESIÓN
DIGITAL COMPACTO**

Serie DP4

LA NUEVA FORMA DE UN SENSOR DIGITAL



Diseño ligero y compacto

- ① Tiene un diseño especial compacto para montaje a panel. Ocupa la mitad de espacio que un sensor convencional de este tipo y además con su peso de tan sólo 30g 1.06oz, se convierte en el sensor más ligero del mercado.
- ② Incluso cuando se usa más de un sensor, se pueden montar en el panel, en un sólo agujero ahorrando así espacio y mano de obra.

En un montaje de 4 sensores de presión digitales:

Producto convencional

4 agujeros de 36 x 36mm cada uno = Área de 12,000mm²

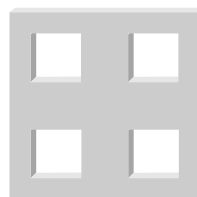

Serie DP4

1 agujero de 37 x 77mm = Área de 3,200mm²



El área de montaje
se reduce en un **70%**
Reducción sustancial de los
gastos de mecanizado del panel

Display con dígitos de dos colores y gran contraste

Dispone de un display digital de dos colores y con buen contraste. También funciona como monitorización del estado de las salidas puesto que los dígitos cambian a color rojo cuando la salida pasa a ON.



Salida OFF



Salida ON

Uso global

Dos tipos de salida, NPN y PNP que permiten la instalación del sensor en cualquier parte del mundo. El sensor cumple con la norma CE y EMC.

Conector de enganche rápido para el cable de alimentación y salida

El cable lleva un conector de enganche rápido para montaje y desconexión rápida. Además, la conexión mediante conector ahorra tiempo y es ecológica..

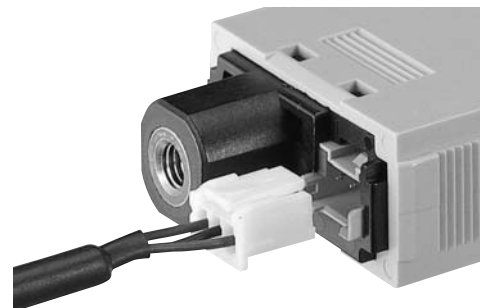

* Disponible el cable con conector incorporado. Referencia: **CN-63-C2** (longitud del cable: 2m 6.562ft).

Gracias al conector

- ① Puesto que el cable está crimpado por separado, el sensor se puede instalar por separado de antemano.
- ② De igual modo se puede preparar todo el cableado de antemano y montar los sensores en el panel de forma independiente y hacer las conexiones al final de la instalación.

Utilizar con paneles de 1 a 6mm .039 a .236inch de espesor

Puesto que el grosor del panel puede ser de 1 a 6mm .039 a .236inch, se puede montar en paneles finos de resina.

Accesorio de montaje fácil a panel incluido

Se suministra con un accesorio para montaje a panel de forma rápida y sencilla, que contribuye a reducir los costes totales del sistema.

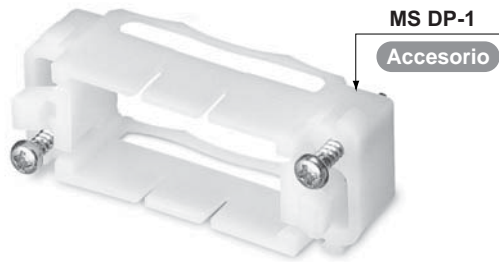

Accesorio de montaje a carril DIN

Se puede montar el sensor en un carril DIN de 35mm 1.378inch de anchura utilizando el accesorio adicional de montaje a carril DIN (MSDP-2)

De esta forma se puede montar el sensor en un reducido espacio dentro de otro dispositivo.



Cuatro modos diferentes de salida permiten un control flexible

Modo histéresis

Se puede configurar el modo histéresis según se desee, fijando los valores de preselección P1 y P2

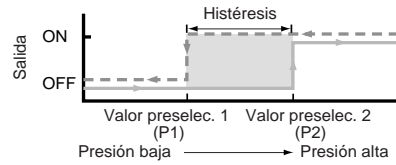

Nota: La figura de arriba corresponde al caso de salida NA (normalmente abierta).

Modo ventana comparadora

La salida pasa a ON o a OFF cuando la presión se encuentra dentro de rango.

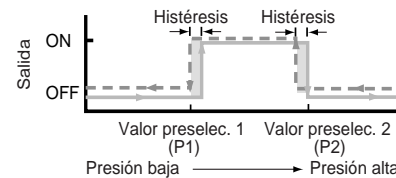

Nota: La figura de arriba corresponde al caso de salida NA (normalmente abierta).

Modo de aprendizaje automático

Utilizando el objeto real, se muestra al sensor los objetos OK y los objetos NG y el sensor fija automáticamente el valor medio óptimo

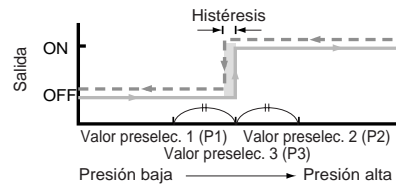

Nota: La figura de arriba corresponde al caso de salida NA (normalmente abierta).

Modo forzado de salida

Se fuerza la salida a OFF en modo configuración, sin tener en cuenta los valores preseleccionados.

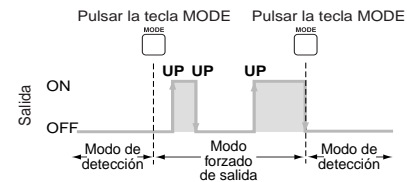

Nota: La figura de arriba corresponde al caso de salida NA (normalmente abierta).

Alta velocidad de respuesta (2ms o menos)

Con un tiempo de respuesta de 2ms o inferior se convierte en el sensor de presión más rápido de la industria.

Además, el sensor dispone de función de prevención de fluctuaciones.

Esto permite conmutar el tiempo de respuesta, así las fluctuaciones de la presión de referencia (cuando se utiliza un tubo de gran diámetro) no se detectan como presiones fuera de rango.

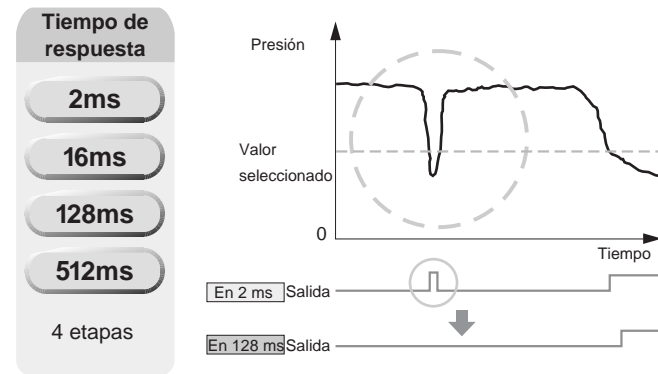

Visualización en diagrama analógico en el display

Los cambios de presión se pueden visualizar sobre una barra analógica en el display. El color del diagrama de barra indica el estado de la salida.

(El valor de presión medido se muestra en pasos de 14% sobre F.E. aproximadamente.)

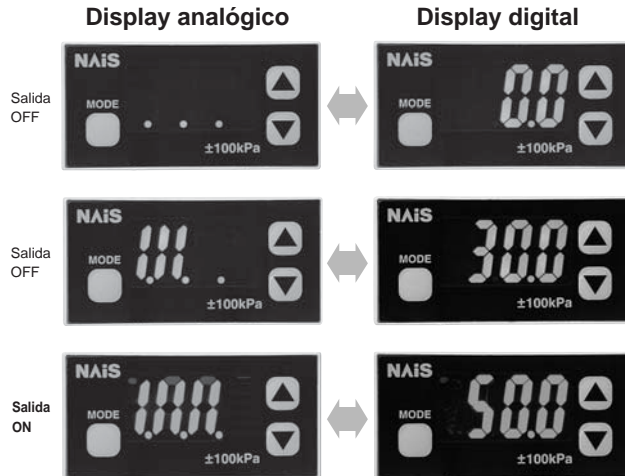

Bajo consumo de corriente

Tiene un consumo de 40 mA, acorde con las exigencias de ahorro de energía actuales.

Disponibles el tipo de presión positiva y negativa: ±100kPa

Para encajar en un amplio rango de aplicaciones, aparece el tipo compuesto - presión positiva y negativa ±100.0 kPa, además de los tipos con rangos 0 a -101.3kPa y 0 a 1.000MPa.

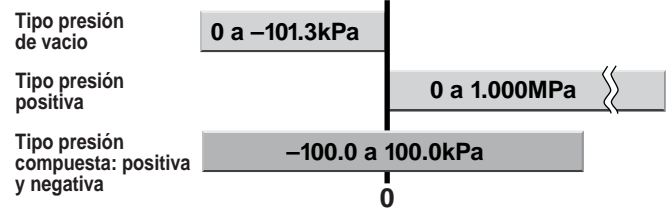

Incorpora memoria de los parámetros de selección

Se pueden guardar dos configuraciones de los valores de preselección de manera que la parametrización se pueda cambiar pulsando una sola tecla.

Seis unidades de presión disponibles

Se pueden seleccionar seis unidades distintas para mostrar la presión medida.

(La selección de las unidades de presión cambian según el tipo de sensor. Cuando cambia la selección de unidades, se convierten automáticamente los valores de presión medida y los límites.)

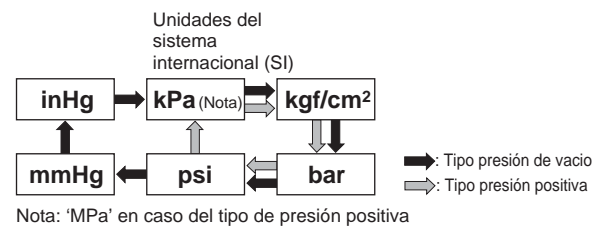

APLICACIONES

Inserción de componentes IC

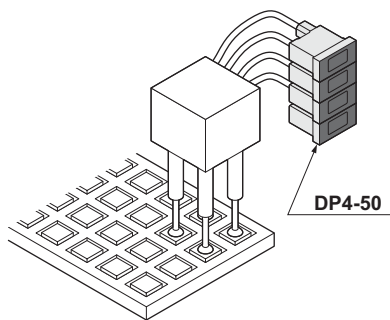

Control de grado de vacío en moldes

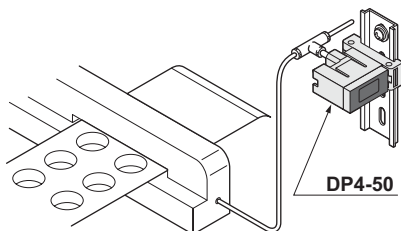

Control de presión de referencia en dispositivos



TABLA DE SELECCIÓN

Tipo		Aspecto	Rango de presión nominal(*1)	Modelo	Puerto de presión	Salida
Presión de vacío	-101kPa		0 a - 101.3kPa	DP4-50	Hembra de rosca M5	Transistor NPN en colector abierto
				DP4-50P		Transistor PNP en colector abierto
Presión positiva	1MPa		0 a 1.000MPa	DP4-52		Transistor NPN en colector abierto
				DP4-52P		Transistor PNP en colector abierto
Presión compuesta	±100kPa		- 100.0 a 100.0kPa	DP4-57		Transistor NPN en colector abierto
				DP4-57P		Transistor PNP en colector abierto

(*1) El rango de presión de regimen indica el rango para el rendimiento total del producto

Accesorio de montaje a panel MS-DP-1

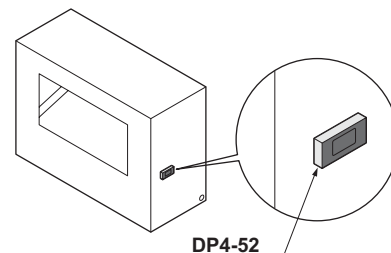
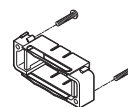

OPCIONES

Designación	Modelo	Descripción	
Conector	CN-63	Set de 10 carcasas y 30 pines (*2)	
Cable con conector incorporado	CN-63-C2	Longitud : 2m 6.560ft	Cable de 0.2mm ² x 3 conductores con conector. Diámetro del cable de salida : 3.8mm .150inch
Accesorio de montaje a carril DIN	MS-DP-2	Para instalar en carril DIN de 35mm 1.378inch de ancho	

(*2) Crimpador recomendado: J.S.T., P/N: YC-690 R

Conector

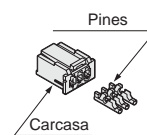

Accesorio de montaje a carril DIN

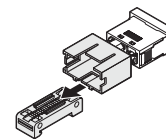

Cable con conector incorporado

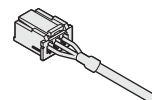

ESPECIFICACIONES

Concepto	Modelo	Presión de vacío		Presión positiva		Presión compuesta	
		- 101kPa		1MPa		±100kPa	
		Salida NPN	Salida PNP	Salida NPN	Salida PNP	Salida NPN	Salida PNP
		DP4-50	DP4-50P	DP4-52	DP4-52P	DP4-57	DP4-57P
Tipo de presión		Presión manométrica					
Rango de presión nominal		0 a - 101.3kPa		0 a 1.000MPa		- 100.0 a - 100.0kPa	
Rango de presión configurable		5.1 a - 101.3kPa { 0.052 a - 1.033kgf/cm ² , 0.051 a - 1.013bar 0.74 a - 14.70psi, 38 a - 760mmHg 1.5 a 29.9inHg }		- 0.050 a 1.050MPa { - 0.51 a 10.71 kgf/cm ² - 0.50 a 10.50 bar - 7.2 a 152.2 psi }		- 101.3 a 105.0kPa { - 1.033 a 1.071 kgf/cm ² - 1.013 a 1.050 bar - 14.68 a 15.22 psi }	
Presión no disruptiva		490kPa		1.470MPa		490kPa	
Fluido aplicable		Gas no corrosivo					
Histéresis		1 dígito (variable en modo histéresis)					
Repetibilidad		±0.2% F.E. ±1 dígito (±3 dígitos)				±0.2% F.E. ±2 dígitos (±6 dígitos)	
Alimentación		12 a 24V DC ±10% Rizado P-P 10% o menos					
Consumo		40mA o menos					
Salida		<Salida NPN> Transistor NPN en colector abierto • Corriente máxima (sumidero) : 100mA • Tensión aplicada: 30V DC o menos (entre salida y 0V) • Tensión residual : 1V o menos (a 100mA) 0.4V o menos (a 16mA)			<Salida PNP> Transistor PNP en colector abierto • Corriente máxima (fuente) : 100mA • Tensión aplicada : Misma que alimentación (entre salida y 0V) • Tensión residual : 2V o menos (a 100mA)		
Categoría de utilización		DC-12 o DC-13					
Operación de salida		NA/NC (seleccionable mediante tecla)					
Modos de salida		4 tipos de modos : modo histéresis, modo ventana comparadora, modo de aprendizaje automático, modo forzado de salida (seleccionable mediante tecla)					
Protección frente a cortocircuitos		Incorporada					
Tiempo de respuesta		2ms, 16ms, 128ms, 512ms o menos (seleccionable mediante tecla)					
Display		Display LCD de dos colores (rojo y verde) (Rango de muestreo : 256ms, 512ms, 1024ms seleccionable mediante tecla)					
Rango de presión visualizable		5.1 a - 101.3kPa { 0.052 a - 1.033kgf/cm ² , 0.051 a - 1.013bar 0.74 a - 14.70psi, 38 a - 760mmHg 1.5 a 29.9inHg }		- 0.050 a 1.050MPa { - 0.51 a 10.71 kgf/cm ² - 0.50 a 10.50 bar - 7.2 a 152.2 psi }		- 101.3 a 105.0kPa { - 1.033 a 1.071 kgf/cm ² - 1.013 a 1.050 bar - 14.68 a 15.22 psi }	
Diagrama analógico		Barra analógica en el display en pasos de 14% sobre F.E. aproximadamente					
Operación del display		Los segmentos LCD se muestran en color rojo cuando la salida está a ON y en verde cuando está a OFF					
Resistencia medioambiental	Grado de contaminación	3 (Ambiente industrial)					
	Protección	IP40 (IEC)					
	Temperatura	0 a + 50°C +32 a + 122°F (Sin condensación), Almacenamiento: -10 a + 60°C +14 a + 140°F					
	Humedad	35 a 85% RH, Almacenamiento: 35 a 85% RH					
	EMC	Emisión: EN50081-2, Inmunidad: EN50082-2					
	Tensión no disruptiva	1,000V AC entre todos los terminales conectados y la carcasa durante 1 minuto.					
	Resist. de aislamiento	50MΩ o más a 500V DC entre todos los terminales conectados y la carcasa					
	Resist. a vibraciones	0.75mm de amplitud o 5G a una frecuencia de 10 a 150Hz en las tres direcciones X, Y y Z durante dos horas					
Resistencia a golpes	100m/s ² {10G aprox.} tres veces en las tres direcciones X, Y y Z						
	Características de Temperatura						
Rango de temperatura de +10 a +40°C +50 a +104°F: ±2% F.E. de la presión detectada a +25°C +77°F		Rango de temperatura de 0 a +50°C +32 a +122°F: ±5% F.E. de la presión detectada a +25°C +77°F					
Puerto de presión		Hembra de rosca M5					
Material		Frontal : ABS, Display LCD: PET Parte trasera : PBT [Zona del tornillo M5 : Cobre (niquel plateado)]					
Método de conexión		Mediante conector					
Cable	Sección del conductor (Nota)	0.16 a 0.32mm ² (AWG#25 a 22)					
	Diámetro del cable	φ1.2 a φ1.8mm φ.047 a φ.071inch					
	Longitud	2m 6.560ft					
	Material del cable	Cable trenzado de cobre					
Extensión del cable		Hasta 100m 328ft. usando un cable de 0.3mm ² como mínimo					
Peso		30g 1.06oz aprox.					
Accesorios		Accesorio de montaje a panel (MS-DP-1): 1 set, Etiqueta de la unidad de presión : 1 pc. Conector : 1 set (Carcasa : 1 pc., Pines : 3 pcs.)					

Nota: Si el cableado es mayor de 2m 6.560ft, utilizar un cable de 0.3mm² o más.

DIAGRAMAS DEL CIRCUITO DE E/S Y DIAGRAMAS DE CABLEADO

Salida NPN

Diagrama del circuito de E/S

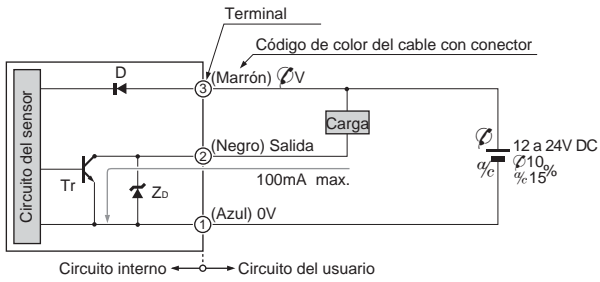

Posición de los pines

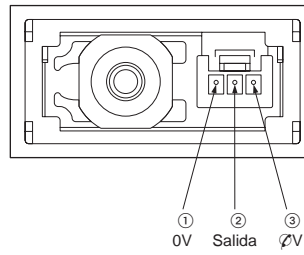

Símbolo...D : Diodo de protección de polaridad inversa
 Zd : Diodo zener de absorción de picos
 Tr : Transistor de salida NPN

Salida PNP

Diagrama del circuito de E/S

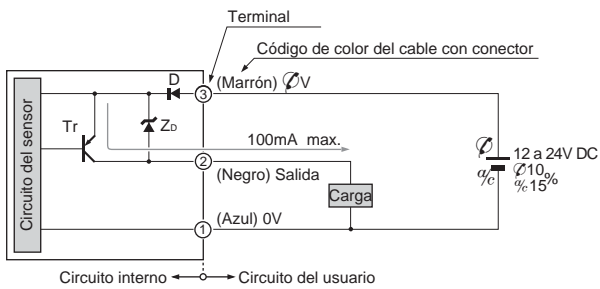

Posición de los pines

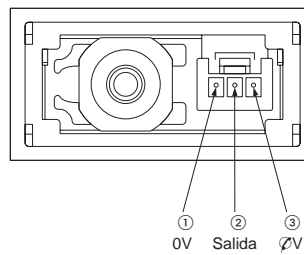

Símbolo...D : Diodo de protección de polaridad inversa
 Zd : Diodo zener de absorción de picos
 Tr : Transistor de salida PNP

PRECAUCIONES PARA UN USO ADECUADO



- Este producto no es un sensor de seguridad ni está diseñado para garantizar la seguridad de las personas o propiedades. Es un sensor de detección de presión normal.
- La serie DP4 está diseñada para ser utilizada con gases no corrosivos. No se puede utilizar con líquidos o gases corrosivos.

Descripción de las funciones

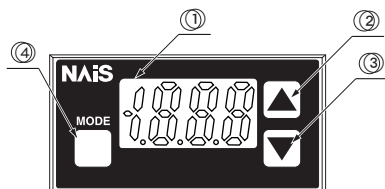

	Descripción	Función
①	Display LCD de dos colores: rojo y verde	<ul style="list-style-type: none"> • Muestra la presión medida, mensajes de error, parámetros y el estado de las teclas. • Cuando la salida pasa a ON, los dígitos se muestran en color rojo. • Cuando la salida pasa a OFF, los dígitos se muestran en color verde.
②	Tecla incremento (▲)	<ul style="list-style-type: none"> • En el modo de parametrización inicial y adicional, pulsando esta tecla, se cambia de elemento a configurar. • En el modo de parametrización del valor de presión medida, pulsando esta tecla se cambia el valor fijado. • En el modo de detección, pulsando esta tecla durante 4s consecutivos el display muestra el máximo valor detectado.
③	Tecla decremento (▼)	<ul style="list-style-type: none"> • En el modo de parametrización inicial y adicional, pulsando esta tecla se modifican los parámetros fijados. • En el modo de parametrización del valor de presión medida, pulsando esta tecla se cambia el valor fijado. • En el modo de detección, pulsando esta tecla durante 4s consecutivos o más, muestra el valor mínimo detectado.
④	Tecla de selección de modo (MODE)	<ul style="list-style-type: none"> • En el modo de parametrización de presión, pulsando esta tecla cambia de elemento. Además si se pulsa durante 4 s o más en el modo de parametrización de P-1 cambiará a P-4 y viceversa. • En el modo de detección, pulsando la tecla durante 4 s o más se puede fijar o cancelar el bloqueo de tecla. • En el modo de detección, pulsando la tecla Incremento y MODE a la vez, se pasa a modo de parametrización inicial. Del mismo modo, pulsando simultáneamente la tecla Decremento y MODE, se cambia a modo de parametrización adicional.

Mensajes de error

- Si ocurre un error, ejecutar las siguientes acciones correctivas:

Mensaje de error	Causa	Acción correctiva
	Sobre corriente debido a un cortocircuito.	Desconectar la alimentación y comprobar la carga.
	Se está aplicando presión mientras que se hacen los ajustes a cero.	Dejar el puerto de entrada de presión a presión atmosférica y volver a realizar el ajuste a cero.
	Tipo de presión positiva y presión positiva y negativa	La presión aplicada excede el límite superior del rango de presión mostrado en el display.
	Tipo de presión de vacío	La presión aplicada es menor que el límite inferior (presión inversa) del rango de presión a mostrar en el display.
	Tipo de presión positiva y presión positiva y negativa	La presión aplicada es menor que el límite inferior (presión inversa) del rango de presión a mostrar en el display.
	Tipo de presión de vacío	La presión aplicada excede el límite superior del rango de presión mostrado en el display.

Apicar presión dentro del rango establecido.

Cableado

- Asegurarse de cablear con alimentación desconectada.
- Comprobar que las variaciones de tensión están dentro del rango admitido.
- Si la alimentación procede de una fuente comercial, asegurarse de que el terminal de tierra (F.G.) de la fuente de alimentación está conectada a la tierra actual.
- En caso de existir equipos generadores de ruido en la proximidad del sensor, conectar el terminal de tierra del equipo (F.G.) a la tierra actual.
- Si la fuente de alimentación genera sobretensiones transitorias conectar un amortiguador de ondas a la fuente de alimentación.
- No conectar cables de señal junto a las líneas de alimentación o de alta tensión. Esto puede causar mal funcionamiento debido a las interferencias electromagnéticas.
- Para reducir ruido hacer los cables lo más cortos posible.

Otros

- Aplicar siempre el rango de presión de régimen.
- No aplicar presión que exceda el valor de presión disruptiva. El diagrama se podría dañar y no funcionaría correctamente.
- No considerar las medidas durante el tiempo inicial transitorio (3s aprox.) después de aplicar alimentación.
- Evitar entornos con polvo, suciedad o humedad.
- No poner en contacto directo el sensor con el agua, aceite, lubricantes, o disolventes orgánicos, etc.
- No introducir ningún cable en el puerto de presión. Podría causar daños en el diafragma y el funcionamiento no sería correcto.
- No pulsar las teclas con objetos cortantes o puntiagudos.

Configuración

- Si las teclas están bloqueadas, liberar el bloqueo antes de operar sobre ellas. (Vero **función bloqueo de teclas** para seguir el procedimiento.)
- Los valores de preselección P-1 y P-2 son comunes para todos los modos de salida.
- El valor de P-2 ha de ser mayor que P-1 en el caso del tipo presión positiva y más próximo al vacío que P-1 en el tipo presión de vacío.
- Los parámetros fijados se guardan en una EEPROM. Tener en cuenta que la EEPROM tiene una vida limitada y se garantizan unas 100,000 operaciones de escritura aproximadamente

Procedimiento de parametrización

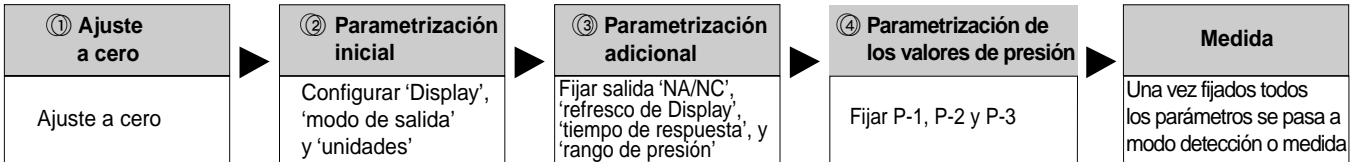

① Ajuste a cero

- La presión mostrada cuando se deje libre el puerto de entrada es la referencia para el ajuste a cero.

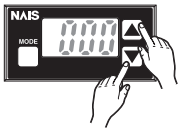

- Cuando se alimenta el sensor entra automáticamente en modo detección o medida.
- Dejar el puerto de entrada de presión libre, a entrada atmosférica y pulsar simultáneamente las teclas ▲ y ▼.
- aparece en el display y cuando se sueltan las teclas queda fijado el ajuste a cero y se vuelve a modo detección o medida.

② Parametrización inicial

- Se configura la 'Unidad' de presión, el 'Display' y el 'modo de salida'.

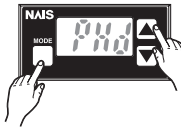

- Desde el modo detección, pulsar al tiempo que la tecla ▲.
- Se muestran los parámetros iniciales.
- Si es la primera vez que se usa el sensor, aparecerá .
- Los dígitos configurables parpadean en el display.
- Para cambiar el valor de los dígitos pulsar la tecla ▲ y el parámetro cambia al pulsar ▼.

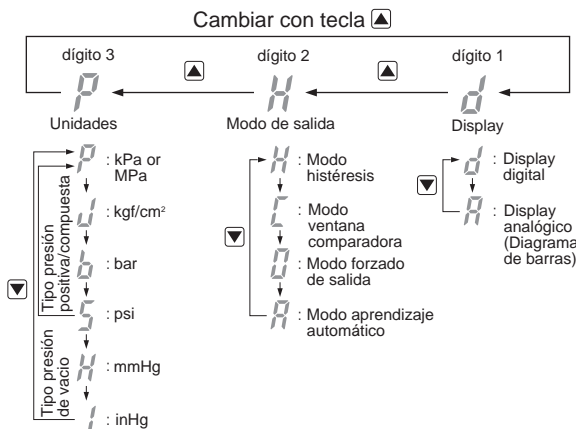

③ Parametrización adicional

- Se fijan 'NA/NC', 'refresco del Display', 'tiempo de respuesta' y 'rango de presión'.

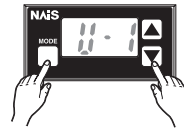

- Desde el modo detección, pulsar simultáneamente la tecla ▼ y la tecla .
- El elemento a parametrizar y las opciones posibles para cada elemento aparecen alternativamente.
- Para cambiar de elemento pulsar la tecla ▲.
- Para cambiar el modo asignado al parámetro pulsar ▼.

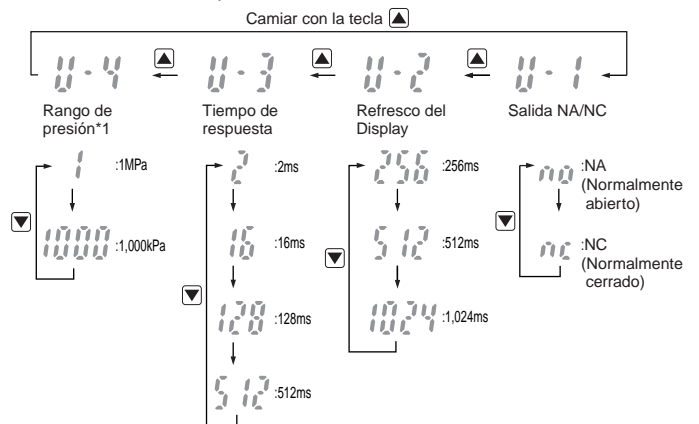

Nota: Válido sólo para el tipo presión positiva DP4-52 (P).

④ Parametrización de los valores de presión

- Configuración de los valores de preselección P-1, P-2 y P-3.

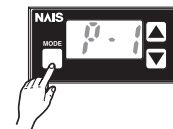

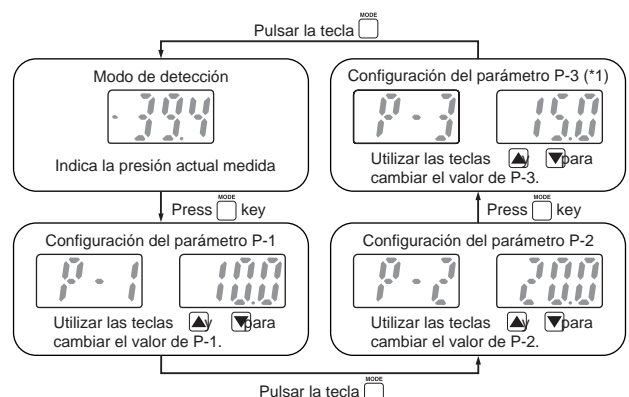

- Pulsar la tecla desde el modo de detección.
- Pulsando la tecla de nuevo, se puede configurar sucesivamente P-1, P-2 y P-3.







(*1): El valor de preselección P-3 sólo se muestra en modo aprendizaje automático. Además si P-3 se ha fijado entre P-1 y P-2, se pueden utilizar las teclas ▲ y ▼ para modificar su valor.

Modo forzado de salida

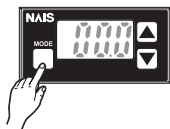
- En el modo de parametrización inicial, si se fija el modo forzado de salida (), la salida se mantiene a OFF, en modo detección, sin tener en cuenta los valores P-1 al P-3. Además, si se opera sobre las teclas según el procedimiento que se indica a continuación, se puede forzar la salida a ON o a OFF sin aplicar presión en el puerto de entrada. Esto es útil para comprobar el correcto funcionamiento de las salidas antes de comenzar a trabajar.

[El dibujo de abajo aparece cuando se utiliza la DP4-50 (P) con selección 'digital del display' ()]







- En modo detección, pulsar la tecla  para pasar a modo de forzado de salida.
- Cada vez que se pulsa la tecla  la salida pasa de ON a OFF alternativamente.
- Pulsar  para volver al modo detección.

- La salida se libera cuando se pasa a otro modo distinto al modo forzado de salida ().
- Incluso si la salida se ha fijado a ON durante el modo de forzado de salida, pasará a OFF cuando se pase a modo detección.

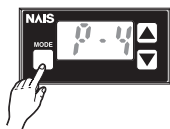
Doble juego de valores de preselección

- La función de memorización de parámetros, permite grabar dos juegos de configuración de salida: Valores de preselección del P-1 al P-3 y del P-4 al P-6. De esta forma es posible hacer cambios rápidos en la configuración.



- Si se pulsa la tecla  en un modo distinto al de forzado de salida, el modo cambiará a parametrización de presión.
- Después de liberar la tecla , volver a pulsar la tecla de forma continua durante 4 s hasta que aparezca  en el display.
- Realizar la configuración para los parámetros P-4 - P-6. Los valores fijados en P-4 y P-6 se corresponden con P-1 - P-3 respectivamente. Seguir el procedimiento correcto según:

4) Parametrización de los valores de presión





Funciones Máximo y Mínimo

- Esta función permite mostrar en el display el valor máximo y mínimo detectado.
- Esta función es útil para encontrar el rango de variación de presión y determinar los parámetros más adecuados.

- Tener en cuenta que el valor máximo y el mínimo se borrarán una vez mostrados en el display.

Mostrar el valor máximo





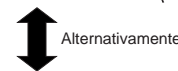

- En el modo detección, mantener pulsada la tecla  hasta que aparezca  (4s o más).
- Cuando aparezca  en el display, liberar la tecla y aparecerá en el display el valor máximo y  alternativamente.
- Pulsar la tecla .



Alternativamente

Mostrar el valor mínimo



- En el modo detección, mantener pulsada la tecla  hasta que aparezca  (4s o más).
- Cuando aparezca  en el display, liberar la tecla y aparecerá en el display alternativamente el valor mínimo y .
- Pulsar la tecla .

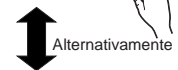



Alternativamente

Función bloqueo de teclas

- La función bloqueo de teclas permite cambios no intencionados en los parámetros los cuales ya han sido fijados previamente. Esto se consigue dejando las teclas no operativas.

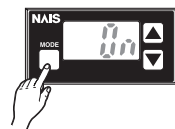
Fijación de la protección de las teclas





- En el modo detección, pulsar la tecla  durante 4s o más y liberar la tecla inmediatamente cuando aparezca .
- [Ya se ha fijado el bloqueo de las teclas y se vuelve al modo detección.]

- Puesto que la información sobre el bloqueo de teclas se almacena en EEPROM, ésta no se borra incluso si se quita la fuente de alimentación.
- Recordar que se ha fijado el bloqueo de las teclas.

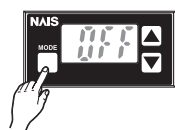
Liberar el bloqueo de las teclas



- En el modo detección, pulsar la tecla  durante 4s o más y liberar inmediatamente cuando aparezca  en el display.
- [Ya se ha fijado el desbloqueo de las teclas y se vuelve al modo detección.]

- Cuando se deba actuar sobre las teclas, asegúrese de haber liberado el bloqueo de las mismas.

Conexión del tubo

- Cuando se conecta una fuente comercial M5 al puerto de presión, sujetar las caras planas del puerto de presión con una llave de 13mm .512inch y asegurarse de que el par de apriete ejercido es inferior a 1N-m. Si se aplica un par de apriete excesivo, se puede romper el adaptador comercial.

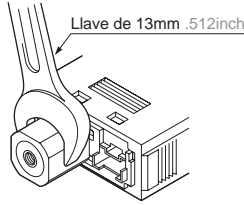

Montaje

- Instalar el accesorio a panel incluido (**MS-DP-1**) como se muestra en la figura de abajo. El par de apriete debe de ser inferior a 0.15N-m. Además, se han de fijar ambos tornillos, el derecho y el izquierdo con igual intensidad de forma que el accesorio de montaje no se incline en el panel.

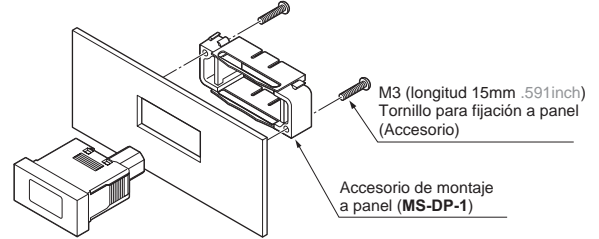

DIMENSIONES (Unidades: mm inch)

DP4-5M

Sensor

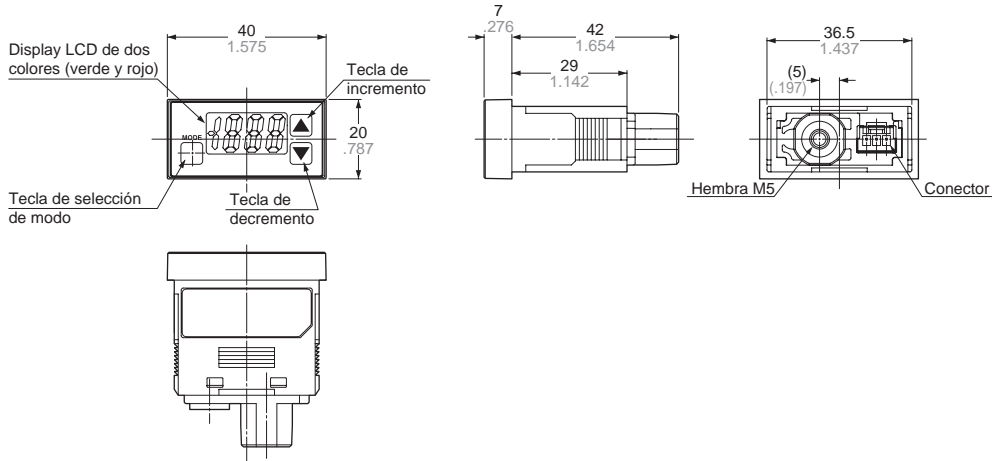

MS-DP-2

Accesorio de montaje a panel

Dimensiones

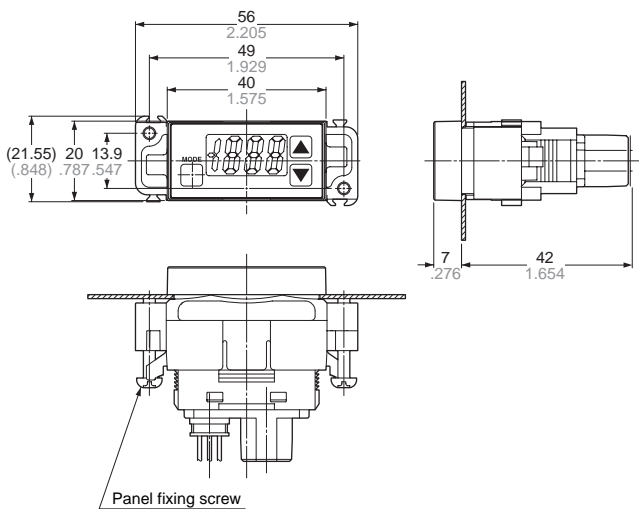

Material : POM
Se suministran dos tornillos M3 (longitud 15mm .591inch).

Dimensiones de los agujeros del panel

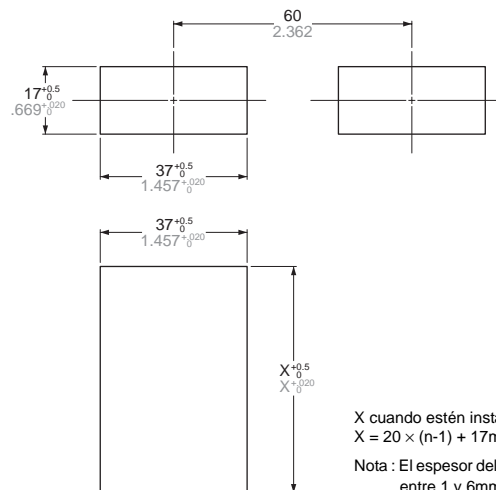

X cuando estén instalados n sensores
X = 20 × (n-1) + 17mm .670inch
Nota : El espesor del panel debería estar entre 1 y 6mm .039 y .236inch

MS-DP-1

Accesorio de montaje a carril DIN (Opcional)

Dimensiones

<Montaje horizontal>

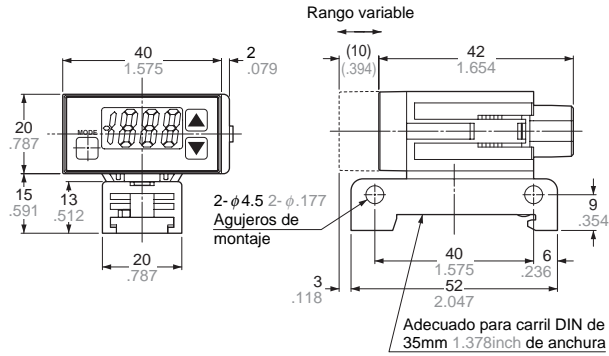

<Montaje vertical>

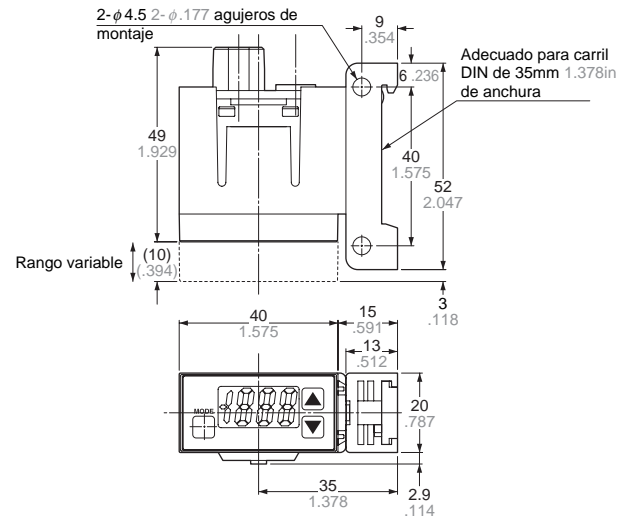

CN-63

Conector

<Carcasa>

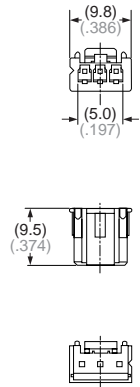

<Conector>

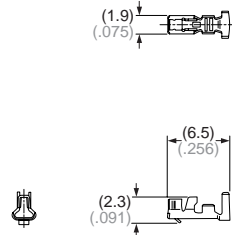

Conector

Pines : BXA-001T-P0.6 manufacturado por J. S. T. MFG CO., LTD.

Carcasa : XAP-03V-1 manufacturado por J. S. T. MFG CO., LTD.

CN-63-C2

Cable con conector incorporado (Opcional)

<Conector>

